



# XS4 2.0 WANDLESER AUFPUTZ-VERSION

MODELL WRDB0A04xx

Verkabelter Wandler in der Aufputz-Version für Online-Zutrittskontrolle und Updates von Zutrittsberechtigungen sowie Steuerung von Drittanwendungen (z.B. Aufzüge, automatische Türsysteme oder Gebäudetechnik)

**TECHNOLOGIEN**

MIFARE <sup>1)</sup>	●
BLE	●
LEGIC <sup>2)</sup>	—
HID iCLASS	—
Picopass	—
iButton	—

**PROGRAMMIERARTEN**

Smile (Kartenprogrammierung)	—
ROM	●
SVN (R/W)	●
Wireless	—
SALLIS	—

**TECHNISCHE DATEN**

Abmessungen (L x B x T)	141,0 x 95,5 x 29,5 mm
Anschluss	4 Adern Twisted-Pair-Kabel, max. Kabellänge zwischen Steuerung und Wandler beträgt 250 m <sup>3)</sup>
Befestigung	Aufputz
Stromversorgung	Über Türsteuerung
Temperaturbereich	-20 °C bis +60 °C
IP-Klasse	IP66
Zertifizierungen <sup>4)</sup>	CE, FCC, IK 07
Sonstiges	Zur Verwendung mit den XS4 2.0 Steuerungen (CU42E0 für Online-Modus und CU4200 für Erweiterungssteuerung im Online-Modus oder für Offline-Modus). Sämtliche Kommunikation mit dem WRDB0A04xx erfolgt verschlüsselt. Notöffnung über tragbares Programmiergerät (PPD NFC).

**OPTIONEN**

Gehäusefarbe	Weiß oder Schwarz
Produktvariante	Version mit kapazitivem und beleuchtetem Tastenfeld

**ÖFFNUNGSMODI**

Standard	●
Office	●
Office zeitbegrenzt	●
Automatische Öffnung	●
Mediengesteuert	●
Mediengesteuert zeitbegrenzt	●
Nur Tür-Code	● <sup>5)</sup>
Tür-Code zeitbegrenzt	● <sup>5)</sup>
Medium + PIN	● <sup>5)</sup>
Medium + PIN zeitbegrenzt	● <sup>5)</sup>
Automatische Öffnung + Office	●
Automatische Öffnung + Mediengesteuert	●
Automatische Änderung	●
Automatische Änderung (2-Personen-Regel)	●
Nach Ausgang offen lassen	—
Mediengesteuert + Nach Ausgang offen lassen	—

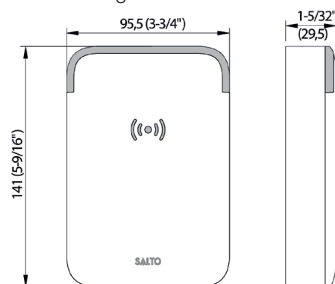
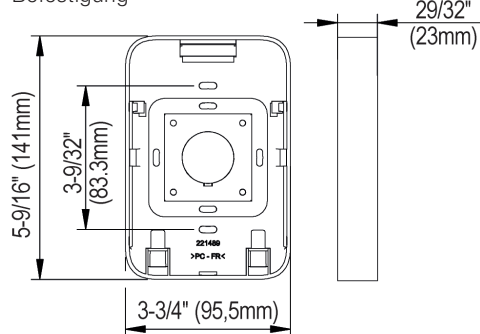
**Abmessungen****Befestigung****Produktvariante**

XS4 2.0 Wandler mit kapazitivem Tastenfeld

- <sup>1)</sup> MIFARE DESFire EV1, Classic, Ultralight C und Plus.
- <sup>2)</sup> LEGIC prime und advant.
- <sup>3)</sup> Abh. vom verwendeten Kabel.
- <sup>4)</sup> Vorbehaltlich der zulassungskonformen Verwendung.
- <sup>5)</sup> Nur Version mit Keypad.

Technische Hotline  
Tel. 0202 769579-12, Fax -99  
hotline.de@saltosystems.com

Publikationen der SALTO Systems GmbH sind urheberrechtlich geschützt und alle Rechte sind vorbehalten. Eine Vervielfältigung in jeder Art und Form ist ohne schriftliche Genehmigung unzulässig. Änderungen vorbehalten.

SALTO Systems GmbH  
info.de@saltosystems.com  
www.saltosystems.de